

# Aluminium Hebelzug PAH

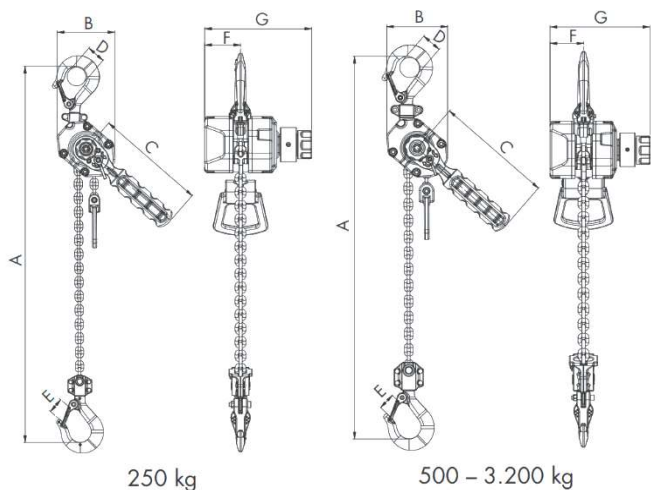

Beispielhaftes Modell

Der Aluminium Hebelzug ist dank seiner kleinen und leichten Bauweise ein wichtiges Hebwerkzeug in der Industrie und im Service.

**Lieferumfang:** mit Tragetasche bei den Modellen PAH 250kg und 500 kg

**Material:**

**Kette** : vergütete galvanische Kette nach DIN EN 818-7 T  
 Gehäuse und Griff: Aluminium  
 Gummigriff - nur bei Tragfähigkeit 250kg und 500 kg

**Standardhub:** 1,5m  
 auch in anderen Hub-Höhen erhältlich - Preis auf Anfrage

**Temperaturbereich:** -20°C bis +60°C

**Vorteile:** Das neue robuste Kettenstück dient als zusätzliche Sicherheit, da die Kette auf diese Weise nicht durch das Gerät gezogen werden muss.

Ein Freischalthebel erlaubt das schnelle Durchziehen der Kette im unbelasteten Zustand.

**Hinweis:**

auch in anderen Tragfähigkeiten und Hub-Höhen erhältlich - Preis auf Anfrage

Artikel- nummer	Tragfähig- keit in kg	Standard- hub	min. Bauhöhe	Kettengröße mm	Maß-Tabelle in mm						Gewicht mit Standardhub in kg	Gewicht je Meter Mehrhub in kg <sup>22</sup>
					B	C	D	E	F	G		
G10460	250	1,5	223	3x9	74	142	30	20	36	105	1,6	0,2
G10461	500	1,5	282	4x12	90	175	35	22	40	117	2,7	0,4

Die Angaben können je Artikel leichte Abweichungen enthalten.

